

# Linear-Antrieb der Baureihe L52

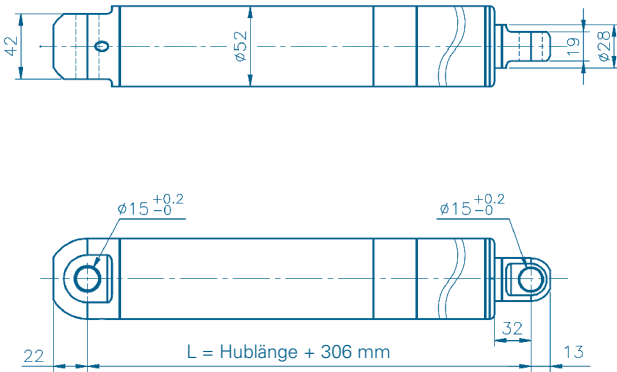

## DC-Linear-Antrieb Nennspannung 24V DC



nicht maßstabsgetreu!

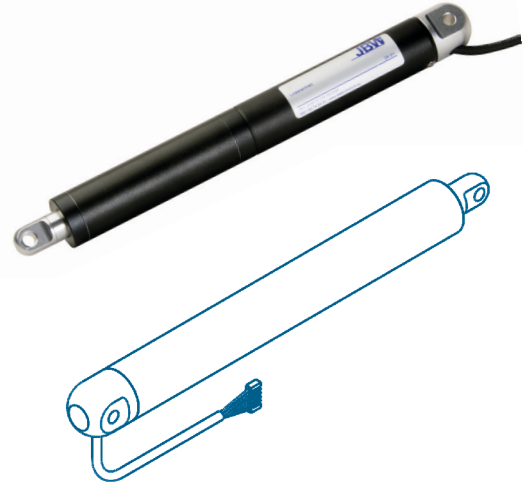

Artikel-Nr.	L52xxx.01524A01	L52xxx.01724A01	L52xxx.02524A01	L52xxx.05124A01	L52xxx.06424A01	L52xxx.08424A01	L52xxx.010024A01
Getriebeübersetzung[1:xxxx]	15	17	25	51	64	84	100
Nennspannung [V]	24	24	24	24	24	24	24
Nennkraft [kg]	7,0	12,0	25,0	50,0	70,0	100,0	130,0
Selbsthaltkraft [kg]	15,0	25,0	50,0	90,0	120,0	130,0	160,0
Leerlaufgeschwindigkeit [mm/s]	39,2	34,1	22,5	11,1	9,0	6,8	5,8
Nenngeschwindigkeit [mm/s]	34,1	28,8	19,0	9,4	7,4	5,6	4,8
Hublänge [mm]	150 / 200 / 250 / 300						
Einschaltdauer [%]	max. 10%						
Umgebungstemperatur [°C]	- 10 °C bis +60°C						
Schutzart	IP 54						

### Motor-Kennlinie

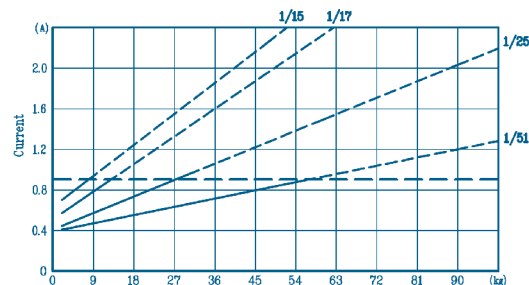
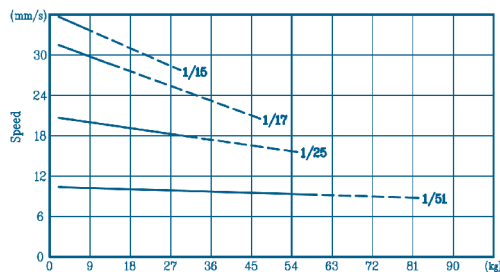

Technische Änderungen vorbehalten

# JBW

Distribution • Engineering

Jakob-Baumann-Straße 5, D-81249 München . Tel.: +49 (0)89-89 74 54 30, Fax: +49 (0)89-89 74 54 310  
info@elektromotore.eu . www.elektromotore.eu